

# Casdon

Joseph Joseph

EN: wash&scrub cleaning set  
 FR: kit de nettoyage Laver et frotter  
 ES: set de limpieza para lavar y fregar  
 DE: reinigungsset Waschen & Schrubben  
 IT: set di pulizia Wash & Scrub  
 NL: reinigingsset wassen en scrubben  
 PL: zestaw do mycia i szorowania  
 RU: Набор для чистки и уборки

PT: conjunto de limpeza de lavar e esfregar  
 CZ: sada na mytí a čištění  
 DA: vaske og skrubbe rengøringsssæt  
 SV: tvätta & skrubba rengöringsset  
 NO: vaske- og skrubbesett  
 FI: pese ja hankaa puhdistusarja  
 AR: مجموعة التنظيف والفرك

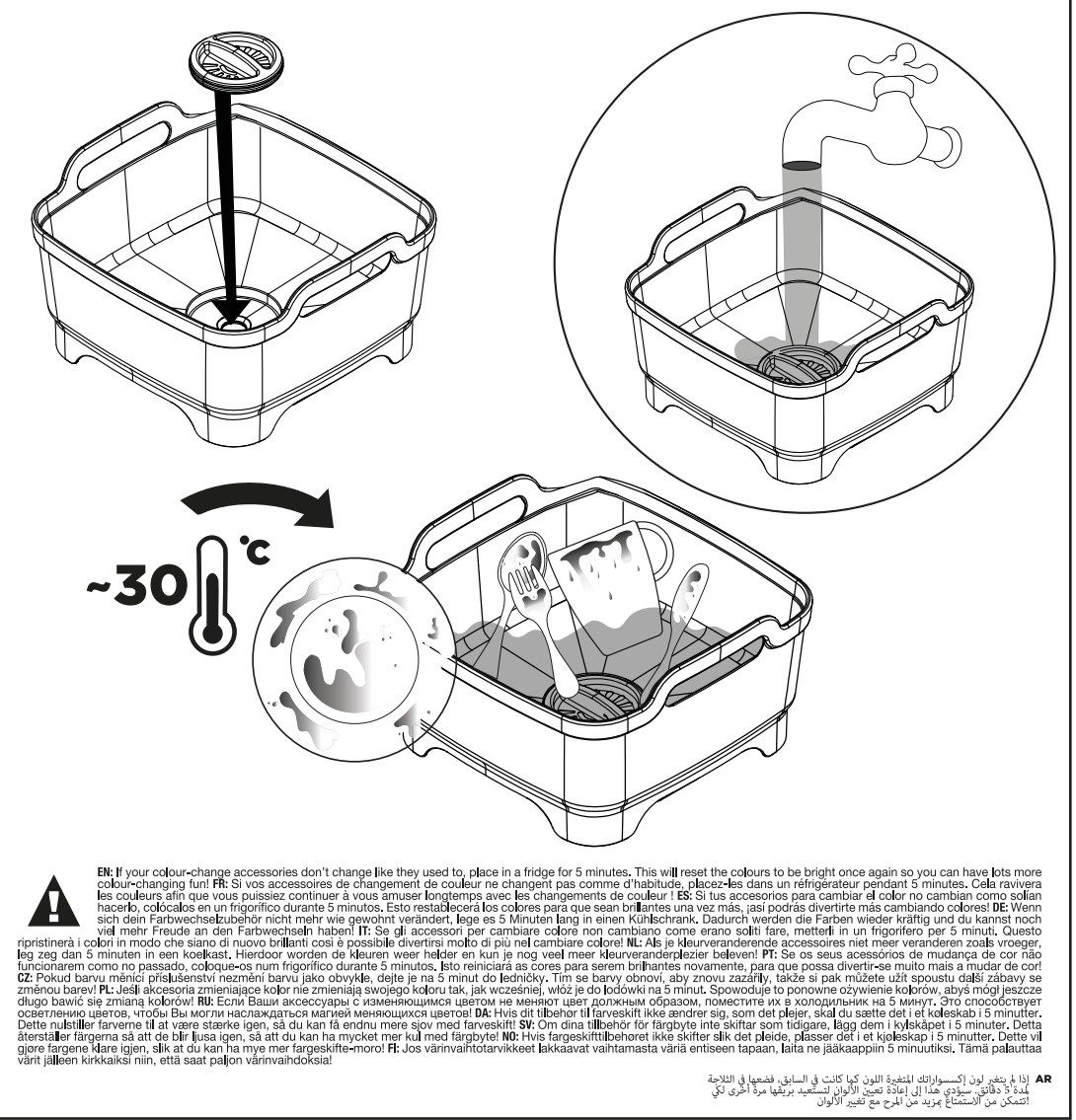
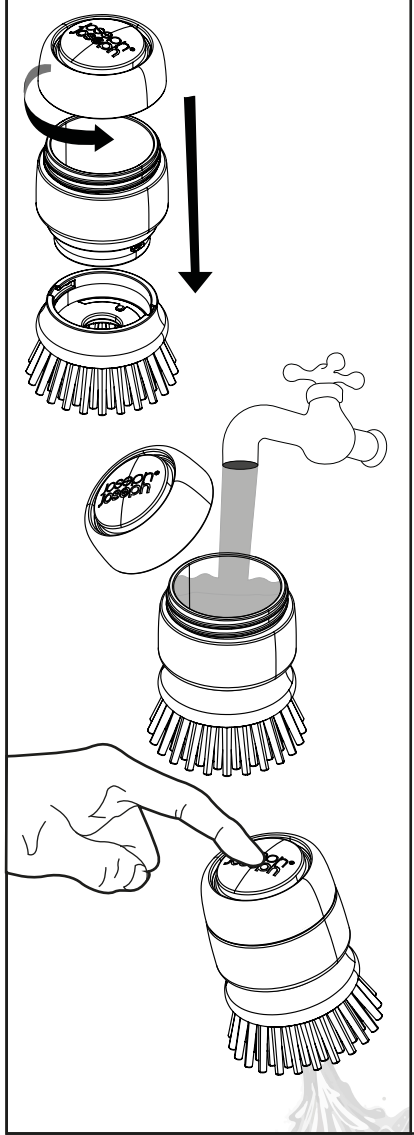
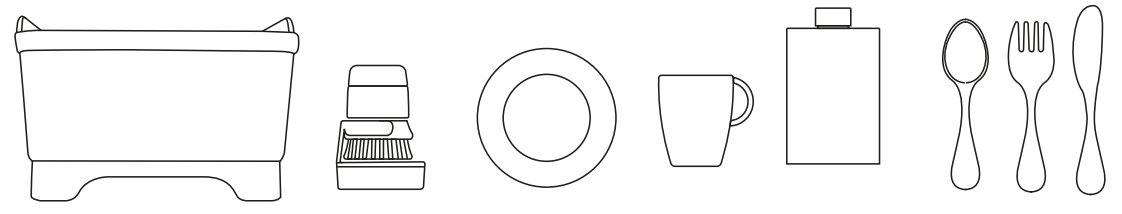

**!** EN: If your colour-change accessories don't change like they used to, place in a fridge for 5 minutes. This will reset the colours to be bright once again so you can have lots more colour-changing fun! FR: Si vos accessoires de changement de couleur ne changent pas comme d'habitude, placez-les dans un réfrigérateur pendant 5 minutes. Cela ravivera les couleurs afin que vous puissiez continuer à vous amuser longtemps avec les changements de couleur! ES: Si tus accesorios para cambiar el color no cambian como solían hacerlo, colócalos en un frigorífico durante 5 minutos. Esto restablecerá los colores para que sean brillantes una vez más, ¡así podrás divertirte más cambiando colores! DE: Wenn sich dein Farbwechsellzubehör nicht mehr wie gewohnt verändert, lege es 5 Minuten lang in einen Kühlschrank. Dadurch werden die Farben wieder kräftig und du kannst noch viel mehr Freude an den Farbwechseln haben! IT: Se gli accessori per cambiare colore non cambiano come erano soliti fare, metterli in un frigorifero per 5 minuti. Questo ripristinerà i colori in modo che siano di nuovo brillanti così è possibile divertirsi molto di più nel cambiare colore! NL: Als je kleurveranderende accessoires niet meer veranderen zoals vroeger, leg ze dan 5 minuten in een koelkast. Hierdoor worden de kleuren weer helder en kun je nog veel meer kleurveranderplezier beleven! PT: Se os seus acessórios de mudança de cor não funcionarem como no passado, coloque-os num frigorífico durante 5 minutos. Isto reiniciará as cores para serem brilhantes novamente, para que possa divertir-se muito mais a mudar de cor! CZ: Pokud barvu měničů přišlo zastavit nebo změni barvu jako obvykle, dejte je na 5 minut do ledničky. Tím se barvy obnoví, aby znovu zazářily, takže si pak můžete užít spoustu další zábavy se změnou barev! PL: Jeśli akcesoria zmieniające kolor nie zmieniają swojego koloru tak, jak wcześniej, włóż je do lodówki na 5 minut. Spowoduje to ponowne ożywienie kolorów, abyś mogła jeszcze długo bawić się zmianą kolorów! RU: Если Ваши аксессуары с изменяющимся цветом не меняют должным образом, поместите их в холодильник на 5 минут. Это способствует осветлению цветов, чтобы Вы могли наслаждаться мягкой меняющейся цветот! DA: Hvis dit tilbehør til farveskift ikke ændrer sig, som det plejer, skal du sætte det i et køleskab i 5 minutter. Dette återställer färgerna så att de blir ljusa igen, så att du kan få endnu mere sjov med farveskift! SV: Om dina tillbehör för färgbyte inte skiftar som tidigare, lägg dem i kylskåpet i 5 minuter. Detta återställer färgerna så att de blir ljusa igen, så att du kan få mycket mer kul med färgbyte! NO: Hvis fargeskifttilbehøret ikke skifter slik det pleide, plasser det i et kjøleskap i 5 minutter. Dette vil gjore fargene klare igjen, slik at du kan ha mye mer fargeskifte-noro! FI: Jos väriainvaihottarvikkeet lakkaavat vaihtamasta väritä entiseen tapaan, laita ne jääkaappiin 5 minuutiksi. Tämä palauttaa värit jälleen kirkkaiksi niin, että saat paljon väriainvaihoksia!

AR: إذا لم يتغير لون إكسسواراتك المتغيرة اللون كما كانت في السابق، فضعها في الثلاجة لمدة 5 دقائق. سيؤدي هذا إلى إعادة تعيين الألوان لتصبح برفيها مرة أخرى لكي تتمكن من الاستمتاع بزيد من المرح مع تغيير الألوان

EN: WARNING! To be used under the direct supervision of an adult. This is an imitation of a real product and should be kept out of reach of very young children to avoid potential hazards. Please retain this information for future reference. FR: ATTENTION ! À utiliser sous la surveillance directe d'un adulte. Ceci est une imitation d'un produit réel et doit être tenu hors de portée des jeunes enfants pour éviter des dangers potentiels. Veuillez conserver ces informations pour référence ultérieure. ES: ¡ADVERTENCIA! Se debe utilizar bajo la supervisión directa de un adulto. Esto es una imitación de un producto real y debe mantenerse fuera del alcance de los niños pequeños para evitar riesgos potenciales. Guarde esta información para futuras consultas. DE: ACHTUNG! Nur unter direkter Aufsicht durch einen Erwachsenen zu verwenden. Dies ist eine Nachahmung eines echten Produkts und muss zur Vermeidung möglicher Gefahren außerhalb der Reichweite von Kleinkindern aufbewahrt werden. Diese Informationen bitte zum späteren Nachschlagen aufbewahren. IT: AVVERTENZA! Da usare sotto la diretta supervisione di un adulto. Questa è un'imitazione di un prodotto reale e dovrebbe essere tenuta fuori dalla portata dei bambini molto piccoli per evitare potenziali pericoli. Conservare queste informazioni per riferimento futuro. NL: WAARSCHUWING! Gebruiken onder direct toezicht van een volwassene. Dit is een imitatie van een echt product en moet buiten bereik van zeer jonge kinderen worden gehouden om risico's te voorkomen. Bewaar deze informatie voor toekomstige referentie. PT: AVISO! Deve ser utilizado sob a supervisão direta de um adulto. Isto é uma imitação de um produto real e deve ser mantido fora do alcance de crianças muito pequenas para evitar potenciais riscos. Por favor, retenha esta informação para referência futura. CZ: VAROVÁNÍ! Nutno používat pod přímým dohledem dospělého. Toto je napodobenina skutečného výrobku a měla by být uchovávaná mimo dosah velmi malých dětí, aby se předešlo možnému nebezpečí. Uchovávejte tyto informace pro případné další použití. PL: OSTRZEŻENIE! Do użytku pod bezpośrednim nadzorem osoby dorosłej. Ten produkt jest imitacją prawdziwego produktu i należy go przechowywać w miejscu niedostępnym dla bardzo małych dzieci, aby uniknąć potencjalnych zagrożeń. Proszę zachować te informacje do późniejszego wglądu. RU: ВНИМАНИЕ! Использовать под непосредственным надзором взрослых. Это имитация реального продукта. Во избежание возможных опасностей хранить в недоступном для маленьких детей месте. Сохраните эту информацию для дальнейшего использования. DA: ADVARSEL! Skal anvendes under direkte opsyn af en voksen. Dette er en efterligning af et rigtigt produkt og skal opbevares utilgængeligt for meget små børn for at undgå potentielle farer. Behold disse oplysninger for fremtidig reference. SV: VARNING! Får endast användas under överinseende av en vuxen. Detta är en imitation av en verklig produkt, och den måste hållas utom räckhåll för små barn för att undvika potentiella risker. Behåll denna information för framtida referens. NO: ADVARSEL! Må kun brukes under direkte tilsyn av en voksen. Dette er en etterligning av det ekte produktet, og den bør oppbevares utenfor svært små barns rekkevidde for å unngå mulige farer. Vennligst ta vare på denne informasjonen for fremtidig bruk. FI: VAROITUS! Käytettävä aikuisen suorassa valvonnassa. Tämä on aidon tuotteen jäljitelmä, joka on mahdollisten vaarojen välttämiseksi säilytettävä poissa pienten lasten ulottuvilta. Säilytä nämä tiedot myöhemmää tarvetta varten. TR: UYARI! Bir yetişkinin doğrudan gözetimi altında kullanılacaktır. Bu, gerçek bir ürünün taklidir ve potansiyel tehlikelerden kaçınmak için çok küçük çocukların erişemeyeceği bir yerde tutulmalıdır. Lütfen bu bilgilerle gelecekte basurmak için saklayın. EL: Προειδοποίηση! Να χρησιμοποιείται υπό την άμεση επίβλεψη ενός ενήλικα. Πρόκειται για ατομίμοιο προϊόντος και πρέπει να φυλάσσεται μακριά από πολύ μικρά παιδιά για την αποφυγή πιθανών κινδύνων. Παρακαλούμε διατηρήστε αυτές τις πληροφορίες για μελλοντική αναφορά. HR: UPOZORENJE! Koristiti pod direktnim nadzorom odrasle osobe. Ovo je imitacija pravog proizvoda i treba se čuvati izvan doseg a male djece kako bi se izbjegle moguće opasnosti. Sačuvajte ove informacije za buduću upotrebu. HU: FIGYELMEZTETÉS! Felnett közvetlen felügyelet mellett használáandó. Ez egy valódi termék másolata és kisgyermekektől távol tartandó a lehetséges veszélyek elkerülése végett. Kérjük őrizz meg ezt az információt jövőbeli hivatkozási célokra. SI: OPOZORILO! Za uporabo pod neposrednim nadzorom odrasle osebe. To je imitacija pravega izdelka in ga je treba hraniti izven dosega zelo majhnih otrok, da se izogne morebitnim nevarnostim. Vse informacije shranite za nadaljnjo uporabo. SK: VÝSTRAHA! Musi sa používať pod priamym dohľadom dospelého osoby. Toto je imitácia skutočného výrobku a mala by sa uchovávať mimo dosahu malých detí, aby nedošlo k výskytu potenciálnych rizík. Tieto informácie si ponechajte pre použitie v budúcnosti. RO: AVERTIZARE! A se utiliza sub supravegherea directă a unui adult. Aceasta este o imitație a unui produs real și trebuie păstrat la distanță de copii foarte mici pentru a evita posibile pericole. Vă rugăm să păstrați aceste informații pentru a le putea consulta ulterior.



casdon.com

UK: Casdon Ltd, Cornford Road, Blackpool, FY4 4QW, UK  
 EU: Casdon B.V, Kruisdonk 66, 6222PH Maastricht, NL  
 US: Total Biz Fulfillment Inc, 1 Corporate Dr, Grantsville, MD 21536, USA  
 Made under license from Joseph Joseph Ltd



Item No. 75850- 75899  
 Rvn: 1022  
 Made in China / Fabriqué en Chine